

**ATTENTION: POUR TOUTE INTERVENTION SUR L'APPLIQUE, COUPER L'ALIMENTATION.**  
**CAREFUL: FOR THIS OPERATION YOU HAVE TO CUT OFF THE POWER.**  
**ACHTUNG: FÜR DIESE HAND HABUNG MUB DER STROM UNTERBROCHEN.**  
**CUIDADO: PARA CUALQUIER INTERVENCION EN EL APPLIQUE, CORTAR LA ALIMENTACION ELECTRICA.**  
**ATTENZIONE: PER QUELUNQUE INTERVENTO SULL'APPLIQUE INTERRUPERE L'ALIMENTAZIONE ELETTRICA.**

# atelier sedap

018020647-0

Luminaire Classe 1 ( relié à la terre )	Classe 1 lamp ( earthed )	Leuchten Klasse 1 ( mit erdleitung )	Luminario de clase 1 ( conexion a tierra )	Lume Classe 1 ( collegato a terra )
Type de lampe: <b>Leds</b> 4350lm / 500mA	Bulb type: <b>Leds</b> 4350lm / 500mA	Glasbime typ: <b>Leds</b> 4350lm / 500mA	Lipo de bombilla: <b>Leds</b> 4350lm / 500mA	Typo di ampola: <b>Leds</b> 4350lm / 500mA

## Leds multi puissance:

--> 350mA - 20W - 3200lm  
 --> 500mA - 29.5W - 4350lm

Tension: 230 / 240 Volts.  
 Fréquence: 50 Hertz.

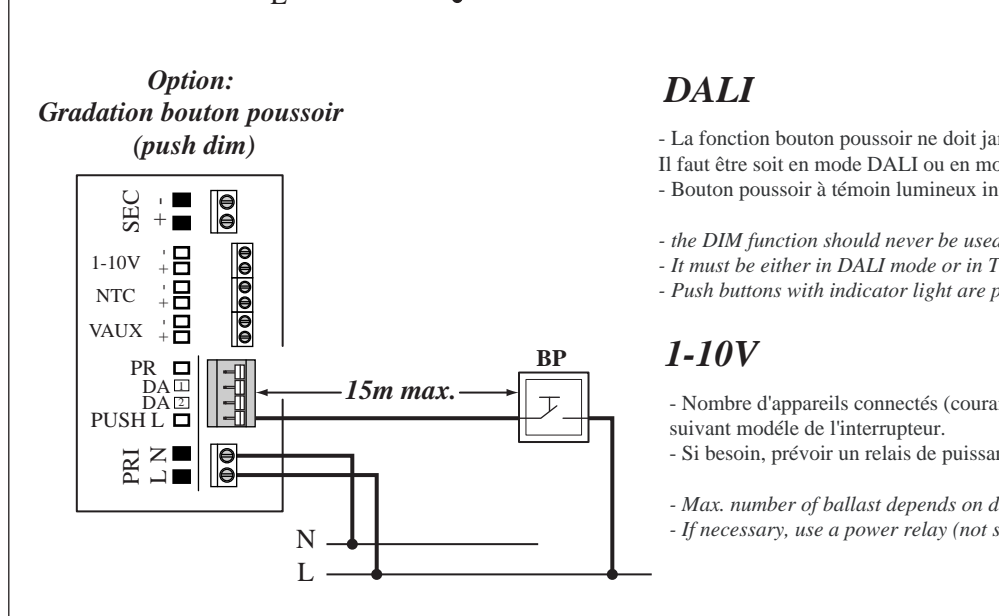
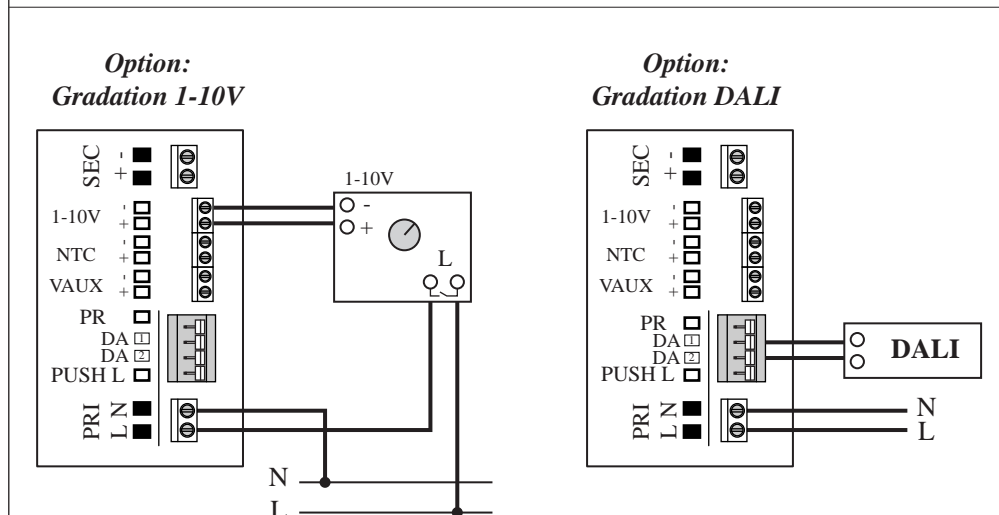
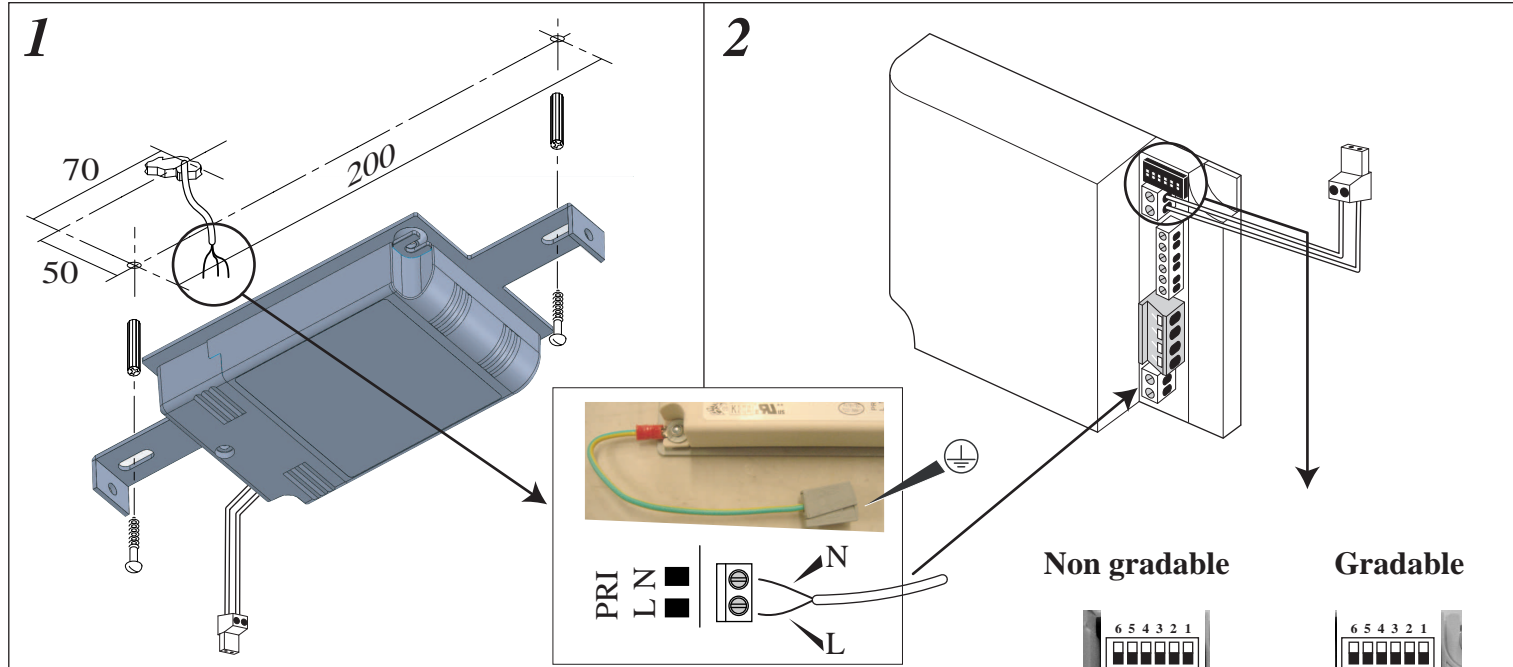

## DALI

- La fonction bouton poussoir ne doit jamais être utilisée en même temps qu'un contrôleur DALI. Il faut être soit en mode DALI ou en mode Touch Dim.
- Bouton poussoir à témoin lumineux interdit.

- the DIM function should never be used together with a DALI controller.
- It must be either in DALI mode or in Touch Dim mode.
- Push buttons with indicator light are prohibited.

## 1-10V

- Nombre d'appareils connectés (courant de commande maximum et puissance maxi) suivant modèle de l'interrupteur.
- Si besoin, prévoir un relais de puissance (non représenté).

- Max. number of ballast depends on dimmer installed.
- If necessary, use a power relay (not shown).

# atelier sedap

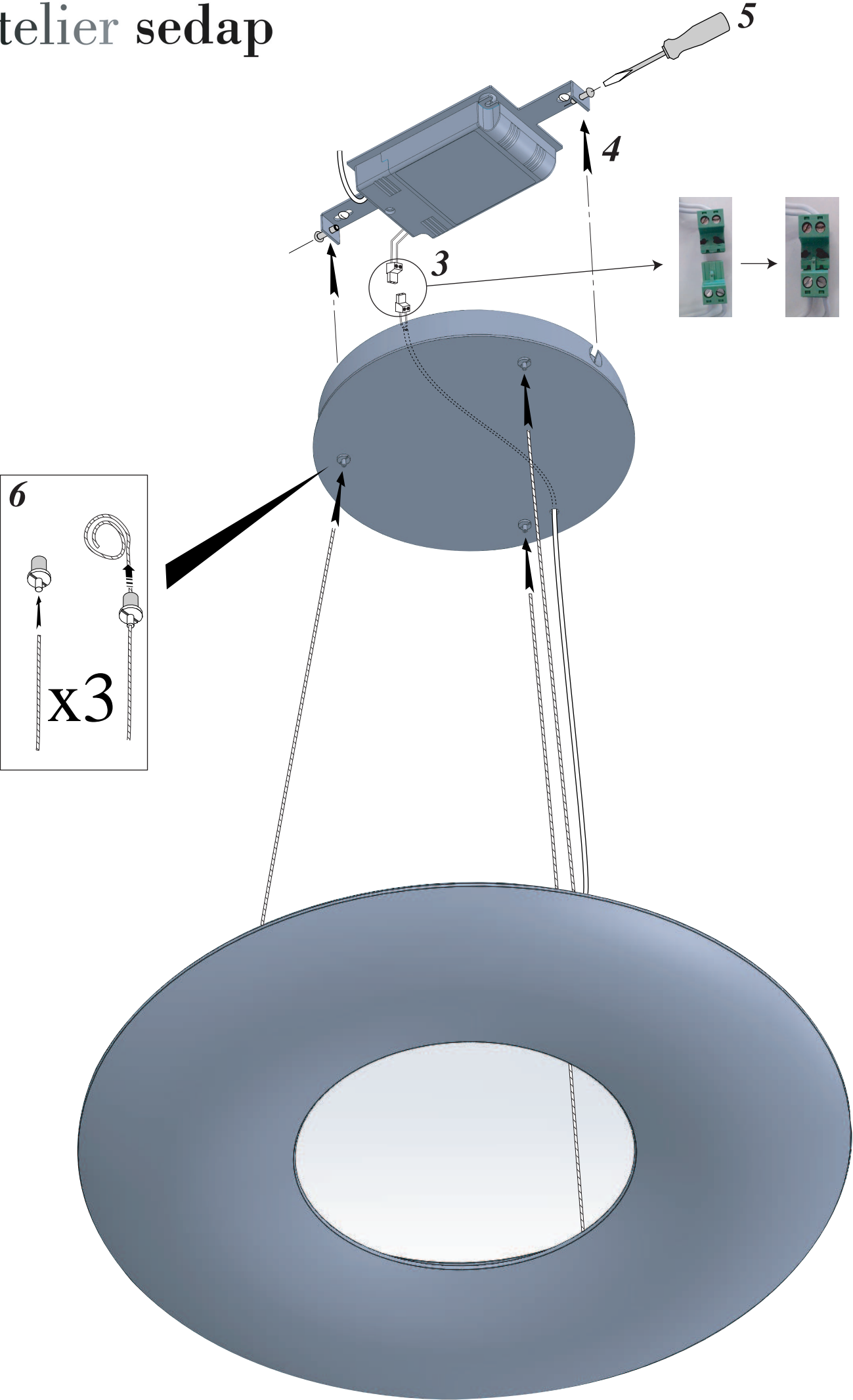

**ATTENTION: POUR TOUTE INTERVENTION SUR L'APPLIQUE, COUPER L'ALIMENTATION.**  
**CAREFUL: FOR THIS OPERATION YOU HAVE TO CUT OFF THE POWER.**  
**ACHTUNG: FÜR DIESE HAND HABUNG MUB DER STROM UNTERBROCHEN.**  
**CUIDADO: PARA CUALQUIER INTERVENCION EN EL APPLIQUE, CORTAR LA ALIMENTACION ELECTRICA.**  
**ATTENZIONE: PER QUELUNQUE INTERVENTO SULL'APPLIQUE INTERRUPERE L'ALIMENTAZIONE ELETTRICA.**

**ATELIER SEDAP**  
**LES BEAUX ARTS DU PLÂTRE**

018020273-1

Luminaire Classe 1 (relié à la terre)	Classe 1 lamp (earthed)	Leuchten Klasse 1 (mit erdleitung)	Luminario de clase 1 (conexion a tierra)	Lume Classe 1 (collegato a terra)
Type de lampe: <b>Halogène 117 mm</b> 3 x 200W / R7s	Bulb type: <b>Halogen 117 mm</b> 3 x 200W / R7s	Glasbime typ: <b>Halogen 117 mm</b> 3 x 200W / R7s	Lipo de bombilla: <b>Halogena 117 mm</b> 3 x 200W / R7s	Typo di ampola: <b>Alogena 117 mm</b> 3 x 200W / R7s

**MAXIMUM: 3 x 200 W**

Tension: 230 / 240 Volts.  
 Fréquence: 50 Hertz.

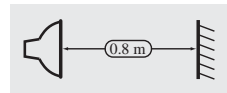

Distance minimum d' un objet illuminé: 0.80 m.  
 Minimum distance a from a lit objet: 0.80 m.  
 Minimale Entfernung eines beieucheteten Gegenstandes: 0.80 m.  
 Distancia minima de un objeto iluminado : 0.80 m.  
 Distanza minima di un ogetto illuminato: 0.80 m.

**1**

